

*impress*BIND 140

De-binder Operating Instructions

- (F) Mode d'emploi (D) Gebrauchsanweisung (I) Istruzioni per l'uso
(E) Instrucciones (P) Instruções de operação (NL) Gebruikershandleiding
(DK) Brugsanvisning (N) Bruksanvisning (S) Bruksanvisning
(FIN) Käyttöohje (EST) Kasutusjuhend (LV) Lietošanas pamācība
(LT) Naudojimo instrukcija (PL) Instrukcja obsługi
(UKR) Інструкція з експлуатації (RUS) Инструкция по эксплуатации
(CZ) Návod k použití (SK) Návod na použitie (H) Használati útmutató
(RO) Instrucțiune de folosire (GR) Οδηγίες χρήσης (TR) Kullanım Kılavuzu

Ⓜ	<i>Operating instructions</i>	5
Ⓧ	<i>Mode d'emploi</i>	6
Ⓝ	<i>Gebrauchsanweisung</i>	7
Ⓡ	<i>Istruzioni per l'uso</i>	8
ⓔ	<i>Instrucciones</i>	9
Ⓟ	<i>Instruções de operação</i>	10
Ⓝ	<i>Gebruikershandleiding</i>	11
Ⓝ	<i>Brugsanvisning</i>	12
Ⓝ	<i>Bruksanvisning</i>	13
Ⓝ	<i>Bruksanvisning</i>	14
Ⓡ	<i>Käyttöohje</i>	15
ⓔ	<i>Kasutusjuhend</i>	16
Ⓝ	<i>Lietošanas pamācība</i>	17
Ⓝ	<i>Naudojimo instrukcija</i>	18
Ⓝ	<i>Instrukcja obsługi</i>	19
Ⓝ	<i>Інструкція з експлуатації</i>	20
Ⓝ	<i>Инструкция по эксплуатации</i>	21
Ⓝ	<i>Návod k použití</i>	22
Ⓝ	<i>Návod na použitie</i>	23
Ⓡ	<i>Használati útmutató</i>	24
Ⓝ	<i>Instrucțiune de folosire</i>	25
Ⓝ	<i>Οδηγίες χρήσης</i>	26
Ⓝ	<i>Kullanım Kılavuzu</i>	27

LEITZ®

De-binder

1

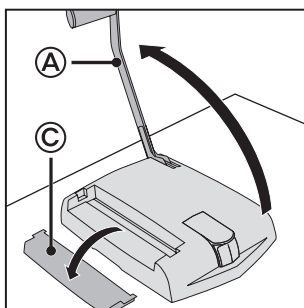

2

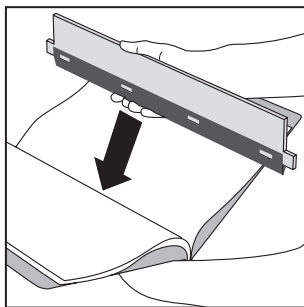

3

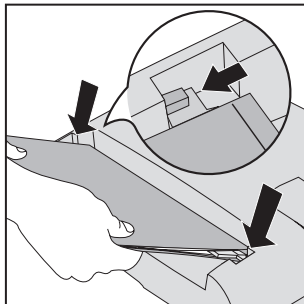

4

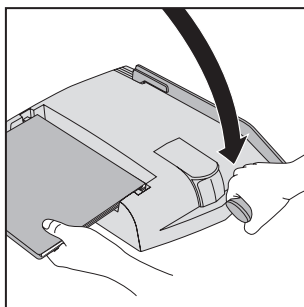

5

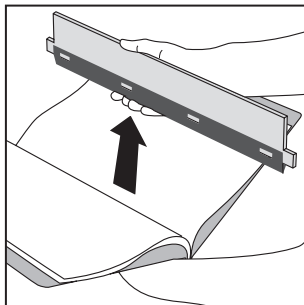

6

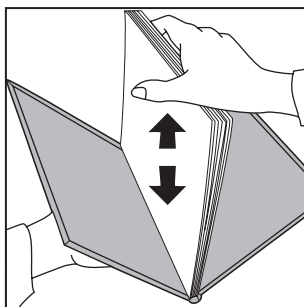

Dear Customers,

Thank you for choosing the De-binder, an original accessory for the impressBIND 140 book-binding machine from Leitz.

Please read this user guide carefully and familiarise yourself with the proper handling of this equipment. Be sure to include this user guide when passing on the De-binder to other users.

Safety information

Proper use of the device

- This product has been developed to allow books bound using the impressBIND 140 book-binding machine from Leitz to be re-opened. Use it exclusively for this purpose, as described in the these operating instructions.

General precautions

- Please consult the operating instructions for the impressBIND 140, and in particular the safety information included in the operating instructions.
- Keep children away from the machine – danger of injury.
- Do not use accessories or parts that are not approved by the manufacturer.
- Only use original parts from Leitz.

To re-open bound books

1. Preparation

- Move the binding lever **A** of the impressBIND 140 to the upward position.
- Remove the lid **C** on the left side of the impressBIND 140 to get access to the de-binding mechanism.

2. Inserting the de-binder into the book

- Place the de-binder in the centre of the book and push it as far as possible towards the spine of the book.

The black thin end of the wedge must point towards the spine of the book.

3. Inserting the book into the machine

- Together with the book, insert the de-binder into the de-binding mechanism of the impressBIND 140.

4. Opening the book



Caution: Danger of crushing fingers/hands! When de-binding, hold the book with one hand and the lever with the other hand and keep other persons away from the machine.

- Push the binding lever all the way down several times to loosen the pages. While doing so, move the lever only upwards to the first stop.

5. Removing the de-binder

- Remove the book together with the de-binder from the de-binding mechanism.
- Remove the the de-binder from the book.

6. Removing or adding sheets

- The book is now unbound. You can remove sheets or add new ones.
- You can then re-bind the book using the same cover (up to 3 times).

ESSELTE UK Ltd.
Waterside House, Cowley Business Park,
Uxbridge, Middlesex,
UB8 2HP
UNITED KINGDOM
Tel.: 0870 9090609
Fax: 01895 878901

Esselte Ireland Limited
Westlink Industrial Estate,
Kylemore Road,
Dublin 10
IRELAND
Tel: +353-1-6268438
Fax: +353-1-6269798
www.esselte.ie

Subject to technical change without notice.

Chère cliente, cher client,

Merci d'avoir opté pour notre dé-lieuse qui est un accessoire original de la relieuse impressBIND 140 de Leitz.

Veillez lire ce mode d'emploi soigneusement afin de bien vous familiariser avec son utilisation. Ne remettez pas l'appareil à d'autres utilisateurs sans joindre le mode d'emploi.

Consignes de sécurité

Utilisation conforme

- Cet appareil a été conçu afin d'ouvrir de nouveau des documents reliés avec la relieuse impressBIND 140 de Leitz. Veuillez l'utiliser exclusivement à ces fins et comme indiqué dans le mode d'emploi.

Précautions fondamentales

- Il est indispensable de consulter le mode d'emploi de l'impressBIND 140 et plus particulièrement les consignes de sécurité qui y sont mentionnées.
- Eloignez les enfants de l'appareil – risque de blessures.
- N'utilisez pas de pièces supplémentaires que le constructeur n'aurait pas autorisées.
- N'utilisez que des accessoires d'origine Leitz.

Délier un document

1. Préparatifs

- Basculez le levier de reliure **A** de l'impressBIND 140 vers le haut.
- Enlevez le couvercle **C** situé sur le côté gauche de la relieuse impressBIND 140 pour accéder au mécanisme d'ouverture.

2. Insérer la dé-lieuse dans le document

- Positionnez la dé-lieuse environ au milieu du document et poussez-la le plus loin possible dans la direction du dos du document.

Le bord noir de la dé-lieuse doit être dirigé contre le dos du document.

3. Placer le document dans l'appareil

- Placez le document en même temps que la dé-lieuse dans le mécanisme d'ouverture.

4. Ouvrir le document relié



Attention, risque d'écrasement des doigts/mains! Pour enlever les pages reliées, saisissez le levier d'une main et la reliure de l'autre main et assurez-vous que personne d'autre ne se trouve près de l'appareil.

- Pressez plusieurs fois à fond le levier de reliure vers le bas. Repousser le levier jusqu'à ce que la première résistance se fasse sentir et pas au delà.

5. Enlever la dé-lieuse

- Retirez le document en même temps que la dé-lieuse hors du mécanisme d'ouverture.
- Enlevez la dé-lieuse du document.

6. Réduction ou augmentation du nombre de pages

- Après avoir ouvert le document, vous pouvez alors ajouter ou enlever des pages
- puis de nouveau relier le document en utilisant la même couverture de reliure (jusqu'à 3 fois).

Sehr geehrter Kunde

Danke, dass Sie sich für den Entbinder entschieden haben, ein Original-Zubehörteil zum Buchbindegerät impressBIND 140 von Leitz.

Bitte lesen Sie diese Gebrauchsanweisung sorgfältig durch, um sich mit der richtigen Benutzung vertraut zu machen. Geben Sie den Entbinder nicht ohne diese Gebrauchsanweisung weiter.

Sicherheitshinweise

Bestimmungsgemäße Verwendung

- Dieses Produkt wurde entwickelt, um mit dem Buchbindegerät impressBIND 140 von Leitz gebundene Bücher wieder zu öffnen. Verwenden Sie es ausschließlich zu diesem Zweck und wie in dieser Gebrauchsanweisung beschrieben.

Allgemeine Vorsichtsmaßnahmen

- Die Gebrauchsanweisung zur impressBIND 140 beachten, insbesondere die dort aufgeführten Sicherheitshinweise.
- Kinder vom Gerät fernhalten – Verletzungsgefahr.
- Keine Zusatzteile verwenden, die nicht vom Hersteller zugelassen sind.
- Nur Originalzubehör von Leitz verwenden.

Gebundene Bücher wieder öffnen

1. Vorbereitung

- Den Bindehebel **(A)** der impressBIND 140 nach oben klappen.
- Die Abdeckung **(C)** auf der linken Seite der impressBIND 140 abnehmen, um an den Öffnungsmechanismus zu gelangen.

2. Den Entbinder in das Buch einlegen

- Den Entbinder etwa in die Mitte des Buchs legen und so weit wie möglich zum Buchrücken hin schieben.

Die schwarze Kante des Entbinders muss dabei zum Rücken des Buchs zeigen.

3. Das Buch in das Gerät einlegen

- Das Buch zusammen mit dem Entbinder in den Öffnungsmechanismus einlegen.

4. Das Buch öffnen



Vorsicht, Quetschgefahr für Finger/Hände! Beim Entbinden den Hebel mit der einen Hand und den Einband mit der anderen Hand fassen und andere Personen vom Gerät fernhalten.

- Den Bindehebel mehrere Male vollständig nach unten drücken. Den Hebel dabei nur bis zum ersten Widerstand zurückführen.

5. Den Entbinder herausnehmen

- Das Buch zusammen mit dem Entbinder aus dem Öffnungsmechanismus herausnehmen.
- Den Entbinder aus dem Buch herausnehmen.

6. Blätter entnehmen oder hinzufügen

- Das Buch ist geöffnet. Sie können nun Blätter entnehmen oder hinzufügen.
- Anschließend können Sie das Buch mit demselben Einband erneut binden (bis zu 3 Mal).

Esselte Leitz GmbH & Co KG
Zentrallager Heilbronn
Werkstatt
Wannenäckerstr. 70
74078 Heilbronn
Deutschland
Tel. 0711-8103-0
www.esselte.de

Esselte Office Products GmbH
Aredstraße 22
2544 Leobersdorf
Austria
Tel: +43 2256 64000
Fax: +43 2256 6400 160
www.esselte.at

Esselte Leitz Switzerland GmbH
Binnerstrasse 96
CH-4123 Allschwil
Tel. 0 61 485 9494
Fax. 0 61 485 9490
www.esselte.ch

Gentile cliente

Grazie per aver acquistato lo strumento di riapertura (De-binder) delle copertine impressbind, un accessorio originale della macchina di rilegatura impressBIND 140 di Leitz.

La preghiamo di leggere attentamente le presenti istruzioni per l'uso per poter usare la macchina in maniera corretta. Non consegnare lo strumento per riaprire i volumi rilegati a terzi senza le presenti istruzioni per l'uso.

Avvertenze per la sicurezza

Utilizzo corretto

- Questo prodotto è stato creato per poter riaprire volumi rilegati con la macchina di rilegatura impressBIND 140 di Leitz. Utilizzare la macchina esclusivamente a tale scopo e nel modo descritto nelle presenti istruzioni per l'uso.

Misure di precauzioni principali

- Consultare il manuale d'utilizzo della rilegatrice impressBIND140, in particolare le avvertenze per la sicurezza ivi contenute.
- Tenere i bambini lontani dalla macchina – pericolo di lesioni fisiche.
- Non utilizzare elementi aggiuntivi non autorizzati da parte del produttore.
- Utilizzare solamente accessori originali Leitz.

Riaprire volumi rilegati

1. Preparazione

- Sollevare la leva di rilegatura **A** della macchina impressBIND 140.
- Togliere la copertina **C** posta sul lato sinistro della macchina impressBIND 140 per raggiungere il meccanismo di apertura.

2. Inserimento del De-Binder

- Collocare il De-Binder all'incirca in mezzo al volume spingendolo il più avanti possibile verso il dorso (Fig.2).

Il bordo nero del De-Binder deve essere rivolto verso il dorso.

3. Posizionamento del volume

- Posizionare il volume unitamente al De-Binder nella sede di apertura (Fig.3).

4. Apertura del volume



Attenzione, pericolo di schiacciamento di dita/mani! Durante il procedimento la leva va tenuta con una mano e il volume con l'altra, altre persone terze vanno tenute lontane dalla macchina.

- Premere la leva di rilegatura più volte completamente verso il basso. Nel fare ciò riportare indietro la leva solo fino al primo stop.

5. Estrazione del De-Binder

- Estrarre il volume unitamente al De-Binder dal meccanismo di apertura.
- Estrarre il De-Binder dal volume.

6. Estrazione / aggiunta di fogli

- La rilegatura è aperta. Adesso è possibile estrarre oppure aggiungere fogli.
- E' possibile rilegare nuovamente il volume utilizzando la stessa copertina (fino a 3 volte).

Estimado cliente

Gracias por la confianza que nos demuestra al adquirir esta barra desencuadernadora Leitz, un accesorio original para la encuadernadora impressBIND 140 de Leitz.

Por favor, lea atentamente estas instrucciones para familiarizarse con su correcto uso. Facilite estas instrucciones de uso a la persona que vaya a utilizar la barra desencuadernadora.

Instrucciones de seguridad

Uso adecuado del aparato

- Este producto ha sido desarrollado para desencuadernar libros, previamente encuadernados con la encuadernadora impressBIND 140 de Leitz. Utilícelo única y exclusivamente a tal efecto y siguiendo las instrucciones de uso abajo descritas.

Precauciones generales

- Observar las instrucciones de uso de impressBIND 140, especialmente las indicaciones de seguridad contenidas en el mismo.
- Mantener el aparato fuera del alcance de los niños, de lo contrario podrían sufrir lesiones.
- No utilizar accesorios que no estén autorizados por el fabricante.
- Emplear sólo accesorios originales Leitz.

Desencuadernación de libros

1. Preparación

- Levantar la palanca de encuadernación **A** de la impressBIND 140.
- Retirar la tapa **C** situada en el lado izquierdo de la impressBIND 140 para acceder al mecanismo de apertura.

2. Insertar la barra en el libro.

- Introducir la desencuadernadora aproximadamente en la mitad del libro y empujarla lo máximo posible hacia el lomo.

Durante esta operación, el canto negro de la barra debe señalar hacia el lomo del libro.

3. Insertar el libro en el aparato

- Introducir el libro junto con la barra en el mecanismo de apertura.

4. Abrir el libro



Peligro de aplastamiento de dedos y manos! Al desencuadernar, sujetar la palanca con una mano y la tapa con la otra. No permitir que otras personas se encuentren cerca del aparato.

- Bajar la palanca de encuadernación varias veces completamente. Retroceder la palanca sólo hasta el primer punto de resistencia.

5. Extraer la desencuadernadora

- Retirar el libro junto con la barra del mecanismo de apertura.
- Extraer la barra del libro.

6. Quitar o añadir hojas

- El libro queda abierto. Ahora puede quitar o añadir hojas.
- A continuación, podrá encuadernar el libro de nuevo, utilizando la misma tapa (hasta 3 veces).

Estimado Cliente

Agradecemos que tenha decidido comprar um desencadernador, um acessório original da encadernadora de livros impressBIND 140 da marca Leitz.

Queira ler estas instruções de serviço com atenção, afim de familiarizar-se com a utilização correcta. Não passe adiante o aparelho sem anexar estas instruções de serviço.

Indicações de segurança

Utilização adequada

- Este aparelho foi desenvolvido para voltar a abrir livros encadernados com a encadernadora de livros impressBIND 140 da marca Leitz. Utilize-a exclusivamente para este fim e de acordo com estas instruções de funcionamento.

Medidas básicas de segurança

- Observar as instruções de manuseio da impressBIND 140, em especial as indicações de segurança ali referidas.
- Mantenha as crianças afastadas da encadernadora – (para evitar riscos de ocorrência de acidentes).
- Não utilizar acessórios que não tenham sido autorizados pelo fabricante.
- Somente utilizar acessório original da marca Leitz.

Voltar a abrir livros encadernados

1. Preparação

- Bascular para cima a alavanca de encadernação (A) da impress-BIND 140.
- Retirar a cobertura (C) do lado esquerdo da impressBIND 140, para ter acesso ao mecanismo de abertura.

2. Inserir o livro no desencadernador

- Dispôr o desencadernador aproximadamente no centro do livro e empurrar tanto quanto possível na direcção da lombada do livro.

A beirada preta do desencadernador deve indicar na direcção da lombada do livro.

3. Inserir o livro no aparelho

- Inserir o livro junto com o desencadernador no mecanismo de abertura.

4. Abrir o livro



Cuidado, perigo de esmagamento para dedos/mãos! Ao desencadernar, segure a alavanca com uma mão, e a capa com a outra, não esqueça de manter terceiros afastados do aparelho.

- Premir a alavanca de encadernação repetidas vezes para baixo até o esbarro. Ao fazê-lo, a alavanca deve ser acompanhada para cima pelo operador apenas até onde sentir a primeira resistência.

5. Retirar o desencadernador

- Retirar o livro junto com o desencadernador de dentro do mecanismo de abertura.
- Retirar o desencadernador de dentro do livro.

6. Retirar ou acrescentar folhas

- O livro está aberto. Agora pode retirar o inserir folhas.
- Em seguida, pode encadernar o livro novamente com a mesma capa (até 3 vezes).

Zeer geachte klant,

Hartelijk dank dat u voor de ontbinder heeft gekozen; dit is een origineel toebehoren bij inbindapparaat impressBIND 140 van Leitz.

Lees deze gebruiksaanwijzing a.u.b. zorgvuldig door om vertrouwd te raken met de juiste manier van gebruiken. Geef de ontbinder niet aan anderen zonder deze gebruiksaanwijzing.

Veiligheidsinstructie

Gebruik overeenkomstig de bestemming

- Dit apparaat is ontwikkeld om documenten die met inbindapparaat impressBIND 140 van Leitz werden ingebonden weer te openen. Gebruik het uitsluitend voor dit doel, en wel op de manier die in deze gebruiksaanwijzing is beschreven.

Algemene voorzorgsmaatregelen

- Houd u aan de gebruiksaanwijzing van impressBIND 140, met name aan de daar genoemde veiligheidsinstructies.
- Zorg ervoor dat kinderen niet in de buurt van dit apparaat kunnen komen – gevaar voor verwondingen.
- Gebruik geen bijkomende onderdelen die niet door de producent zijn goedgekeurd.
- Gebruik alleen originele toebehoren van Leitz.

Ingebonden documenten weer openen

1. Voorbereiding

- Klap de inbindhendel **A** van de impressBIND 140 omhoog.
- Afdekking **C** aan de linkerkant van de impressBIND 140 verwijderen om bij het openingsmechanisme te komen.

2. Plaats de ontbinder in het document

- De ontbinder ongeveer in het midden van het document leggen en zover mogelijk tegen de rug van het document schuiven.

De zwarte rand van de ontbinder moet hierbij naar de rug van het document wijzen.

3. Het document in het apparaat plaatsen

- Plaats het document samen met de ontbinder in het openingsmechanisme.

4. Het document openen



LET OP, gevaar dat vingers en/of handen bekneld raken! Bij het ontbinden de hendel met een hand en de inbindomslag met de andere hand vastpakken en andere personen uit de buurt van het apparaat houden.

- De inbindhendel meerdere malen helemaal naar beneden drukken. De hendel hierbij slechts tot de eerste weerstand terugdoen.

5. De ontbinder uitnemen

- Het document samen met de ontbinder uit het openingsmechanisme nemen.
- Neem de ontbinder uit het document.

6. Bladzijden verwijderen of toevoegen

- Het document is geopend. U kunt nu bladzijden verwijderen of toevoegen.
- Vervolgens kunt u het document met dezelfde inbindomslag weer inbinden (max. 3 keer).

Kære kunde

Tak fordi du har valgt indbindingsåbneren, en original tilbehørsdel til indbindingsmaskinen impressBIND 140 fra Leitz.

Læs denne brugsanvisning omhyggeligt igennem, så du har godt indblik i hvordan maskinen bruges korrekt. Giv ikke indbindingsåbneren videre til andre uden denne brugsanvisning.

Sikkerhedsanvisninger

Tilsligtet anvendelse



- Dette produkt er udviklet til at kunne genåbne bøger der er blevet indbundet med indbindingsmaskinen impressBIND 140 fra Leitz. Den må kun benyttes til dette formål og altid som beskrevet i denne brugsanvisning.

Generelle sikkerhedsforholdsregler

- Overhold brugsanvisningen til impressBIND 140, især de sikkerhedsanvisninger der står i den.
- Hold børn væk fra maskinen - risiko for at de kommer til skade.
- Brug ingen ekstra dele, der ikke er godkendt af producenten.
- Brug kun originalt tilbehør fra Leitz.

Genåbning af allerede indbundne bøger

1. Forberedelse

- Klap indbindingsbøjlen  på impressBIND 140 helt op.
- Tag afskærmningen  på venstre side af impressBIND 140 af for at få adgang til åbnemekanismen.

2. Læg indbindingsåbneren ind i bogen

- Læg indbindingsåbneren ind i bogen omtrent midt i, og skub den ind mod ryggen, så langt det kan lade sig gøre.

Den sorte kant på indbindingsåbneren skal vende ind mod bogens ryg.

3. Læg bogen ind i apparatet

- Læg bogen samt indbindingsåbneren ind i åbnemekanismen.

4. Åbn bogen



Pas på, der er fare for at få fingre/hænder i klemme! Tag fat i bøjlen med den ene hånd under åbningen og hold fast om bogomslaget med den anden hånd. Hold andre personer væk fra maskinen.

- Tryk indbindingsbøjlen helt ned flere gange. Før kun indbindingsbøjlen tilbage til den første modstand.

5. Tag indbindingsåbneren ud

- Tag bogen samt indbindingsåbneren ud af åbnemekanismen.
- Tag indbindingsåbneren ud af bogen.

6. Fjern eller tilføj ark

- Nu er bogen åben. Du kan nu tage ark ud eller sætte nye ark ind i dokumentet.
- Derefter kan du indbinde bogen igen med det samme bogomslag (op til 3 gange).

Kjære kunde

Vi takker for at du har valgt avbindingsmekanismen, en original tilbehørsdel til innbindingsmaskinen impressBIND 140 fra Leitz.

Vennligst les omhyggelig hele denne bruksanvisningen så du blir fortrolig med riktig bruk. Avbindingsmekanismen bør ikke overlates til andre uten denne bruksanvisningen.

Forskriftsmessig bruk



- Dette produktet er utviklet med tanke på igjen å kunne åpne bøker som er innbundet med innbindingsmaskinen impressBIND 140 fra Leitz. Produktet må bare brukes til dette formålet slik som forklart i denne bruksanvisningen.

Generelle tiltak for forsiktigheten

- Overhold bruksanvisningen for impressBIND 140, spesielt det som gjelder tiltak for sikkerheten.
- Hold barn borte fra maskinen – fare for personskade.
- Det må ikke benyttes tilbehørsdeler som ikke er tillatt av produsenten.
- Bruk bare originalt tilbehør fra Leitz.

Gjenåpning av innbundne bøker

1. Klargjøring

- Innbindingshåndtaket  på impressBIND 140 klappes oppover.
- Ta av dekselet  på den venstre siden av impressBIND 140 for å gjøre åpningsmekanismen tilgjengelig.

2. Avbindingsmekanismen legges inn

- Avbindingsmekanismen legges omtrent midt i boka og skyves så langt mot bokryggen som mulig.

Avbindingsmekanismen svarte kant skal da peke mot bokryggen.

3. Boka legges inn i maskinen

- Legg boka sammen med avbindingsmaskinen inn i åpningsmekanismen.

4. Åpne boka



Forsiktig, fare for å klemme fingre/hender! Under avbindingen løftes spaken med den ene hånden, mens man med den andre hånden griper rundt avbindingsmekanismen; hold andre personer borte fra maskinen.

- Trykk bindespaken fullstendig ned flere ganger. Spaken skal kun føres tilbake til første motstand.

5. Avbindingsmekanismen tas ut

- Ta boka ut av åpningsmekanismen sammen med avbindingsmekanismen.
- Avbindingsmekanismen tas ut av boka.

6. Innsetting eller fjerning av sider

- Boka er åpnet. Det er nå mulig å sette inn eller fjerne sider.
- Til slutt kan boka bindes inn på nytt med samme omslag (opp til 3 ganger).

Bäste kund

Tack för att du bestämt dig för en öppningskil, ett originaltillbehör till inbindningsmaskinen impressBIND 140 från Leitz.

Läs bruksanvisningen noga och gör dig bekant med öppnarens alla funktioner. Förvara bruksanvisningen tillsammans med öppningskilen och låt alltid bruksanvisningen följa med öppnaren.

Säkerhetsanvisningar

Avsedd användning



- Denna produkt är avsedd att öppna böcker som bundits med inbindningsmaskin impressBIND 140 från Leitz. Produkten får endast användas till detta ändamål. Följ anvisningarna i bruksanvisningen.

Allmänna försiktighetsåtgärder

- Beakta bruksanvisningen för impressBIND 140, särskilt säkerhetsanvisningarna som anges.
- Se till att hålla barn på avstånd, risk för skador.
- Använd inte tillbehörsdelar som inte är godkända av tillverkaren.
- Använd endast tillbehör i original från Leitz.

Öppna inbundna dokument

1. Förberedelse

- Skjut in inbindningsspaken  på impressBIND 140 uppåt.
- Ta av locket  på vänster sida av impressBIND 140 för att komma åt öppningsmekanismen.

2. Lägg in öppningskilen i boken

- Lägg in öppningskilen ungefär i mitten i boken och skjut in så långt som möjligt mot bokryggen.

Öppningskilens svarta kant måste ligga mot bokryggen.

3. Lägg in boken i maskinen

- Lägg in boken inkl. öppningskilen i öppningsmekanismen.

4. Öppna boken



Risk för klämda fingrar eller händer! När du öppnar måste du hålla den ena handen på spaken och hålla fast omslaget med den andra handen. Se till att inga andra personer finns i närheten av maskinen.

- Tryck ner inbindningsspaken ända ned två gånger. Tryck tillbaka spaken tills du känner av det första motståndet.

5. Ta ut öppningskilen

- Ta ut boken inkl. öppningskilen ur öppningsmekanismen.
- Ta ut öppningskilen ur boken.

6. Ta bort eller lägga till ark

- Boken är öppen. Du kan nu ta bort eller lägga till ark.
- Du kan sedan binda in boken igen med samma omslag (upp till 3 gånger).

Arvoisa asiakas

Kiitos, että olet valinnut Leitz impressBIND 140:n purkulaitteen.

Lue nämä käyttöohjeet huolellisesti läpi, tutustuaksesi laitteen asianmukaiseen käyttöön. Älä luovuta purkulaitetta eteenpäin ilman näitä käyttöohjeita.

Turvaohjeet

Määräysten mukainen käyttö

- Tämä tuote on kehitetty avaamaan uudelleen Leitz impress-BIND 140 sidontalaitteella sidotut kirjat. Käytä laitetta vain tähän tarkoitukseen ja näissä käyttöohjeissa kuvatulla tavalla.

Yleiset varoimenpiteet

- Huomioi impressBIND 140:n käyttöohjeet, varsinkin niissä mainitut turvaohjeet.
- Lapset on pidettävä etäällä laitteesta - loukkaantumisvaara.
- Mitään muita lisäosia, jotka eivät ole valmistajan hyväksymiä, ei saa käyttää.
- Käytä ainoastaan alkuperäisiä Leitz-merkkisiä lisävarusteita.

Sidottujen asiakirjojen uudelleenavaaminen

1. Valmistelut

- impressBIND 140:n sidontavipu (A) viedään ylös.
- impressBIND 140:n vasemmalla puolella oleva suojus (C) poistetaan, jotta päästään aukaisumekanismiin.

2. Purkulaitteen asettaminen kirjaan

- Sijoita purkulaite suunnilleen kirjan keskelle, ja työnnä se niin pitkälle kirjanselkää kohti kuin mahdollista.

Purkulaitteen mustan reunan on osoitettava tällöin kirjan selkään.

3. Kirjan asettaminen laitteeseen

- Kirja asetetaan yhdessä purkulaitteen kanssa aukaisumekanismiin.

4. Kirjan avaaminen



Varo sormien/käsien joutumista puristuksiin! Sidontaa purettaessa tartutaan toisella kädellä vivusta ja toisella kädellä kannesta ja on huolehdittava myös siitä, että muita henkilöitä ei ole laitteen äärellä.

- Sidontavipu painetaan useamman kerran täysin alas. Vipua viedään tällöin takaisin vain ensimmäiseen vastukseen asti.

5. Purkulaitteen poistaminen

- Kirja otetaan yhdessä purkulaitteen kanssa aukaisumekanismista.
- Ota purkulaite kirjasta.

6. Arkkien poistaminen tai lisääminen

- Sidonta on aukaistu. Voit nyt poistaa ja lisätä arkkeja.
- Tämän jälkeen voit sitoa kirjan uudelleen samoihin kansiin (jopa 3 kertaa).

Lugupeetud klient!

Täname Teid Leitzi lahtikõitja ostmise eest. Lahtikõitja on Leitzi kõitemasina impressBIND 140 originaal-lisaseadis.

Palun lugege kasutusjuhend tähelepanelikult läbi, et osata masinat õigesti kasutada. Kui te annate lahtikõitja kasutamiseks teisele isikule, andke kindlasti kaasa ka kasutusjuhend.

Ohutusnõuded

Sihipärane kasutamine



- Lahtikõitja on töötatud välja Leitzi raamatukõitjaga impress-BIND 140 köidetud raamatuköidete avamiseks. Kasutage lahtikõitjat üksnes selleks otstarbeks ja nii, nagu kasutusjuhendis kirjeldatud.

Üldised ettevaatusabinõud

- Pidage kinni kõitemasina impressBIND 140 kasutusjuhendist, eriti selles leiduvatest ohutusnõuetest.
- Hoidke lapsed masina juurest eemal – vigastuste oht.
- Kasutage üksnes tootja poolt lubatud lisaseadiseid.
- Kasutage ainult Leitzi originaalartvikuid.

Köidetud raamatuköidete avamine

1. Ettevalmistus

- Lükake kõitemasina impressBIND 140 kõitehoob  üles.
- Eemaldage kõitemasina impressBIND 140 vasakult küljelt kate , et pääseda avamismehhanismi juurde.

2. Lahtikõitja raamatusse panek

- Paigutage lahtikõitja H enam-vähem raamatu keskele ja lükake nii kaugele kui võimalik raamatuselja poole.

Lahtikõitja must serv peab seejuures olema raamatuselja poole.

3. Raamatu masinasse panek

- Pange raamat koos lahtikõitjaga avamismehhanismi.

4. Raamatu avamine



Ettevaatust: sõrmede ja käte vigastamise oht! Hoidke lahtikõitmisel kõitehooba ühe käega ja köidet teise käega ning jälgige, et kõitemasina läheduses ei oleks kõrvalisi isikuid.

- Vajutage kõitehooba mitu korda lõpuni alla. Viige hoob seejuures ainult esimese vastupanuni tagasi.

5. Lahtikõitja väljavõtmine

- Võtke raamat koos lahtikõitjaga avamismehhanismist välja.
- Võtke lahtikõitja raamatust välja.

6. Lehtede eemaldamine või juurdelisamine

- Köide on nüüd avatud. Te võite köitest lehti ära võtta või neid sinna juurde panna.
- Lõpuks võite Te raamatu sellesama köitega uuesti kokku kõita (kuni 3 korda).

Cienījamo klient!

Paldies, ka nopirkāt Leitz atbrīvošanas rīku, oriģinālo piederumu firmas Leitz iesiešanas iekārtai impressBIND 140.

Lai iepazītos ar iekārtas lietošanas noteikumiem, uzmanīgi izlasiet doto lietošanas instrukciju. Nedodiet atbrīvošanas rīku citām personām bez lietošanas instrukcijas.

Drošības norādījumi

Lietošana atbilstoši noteiktajam mērķim

- Šis produkts ir paredzēts tam, lai atvērtu grāmatas, kas tika iesietas ar firmas Leitz iesiešanas iekārtu impressBIND 140. Lietojiet iekārtu tikai šajā instrukcijā norādītajam mērķim.

Vispārīgie drošības norādījumi

- Ievērojiet lietošanas instrukciju iesiešanas iekārtai impress-BIND 140, īpaši tajā saturošos drošības norādījumus.
- Nelaidiet bērnus klāt iekārtai – savainošanās bīstamība.
- Neizmantojiet papildus detaļas, kuru izmantošanu nav atļāvis ražotājs.
- Izmantojiet tikai Leitz oriģinālos piederumus.

Atvērt iesietās grāmatas

1. Sagatavošana

- Paceliet uz augšu iesiešanas iekārtas impressBIND 140 iesiešanas sviru **(A)**.
- Noņemiet vāku **(C)** iekārtas impressBIND 140 kreisajā pusē, lai piekļūtu atvēršanas mehānismam.

2. Atvēršanas rīka ielikšana grāmatā

- Atvēršanas rīku izvietojiet apmēram grāmatas vidū un bīdiet to pēc iespējas tālāk grāmatas mugurpuses virzienā.

Atvēršanas rīku melnajai malai jābūt virzītai uz grāmatas mugurpusi.

3. Grāmatas ielikšana iekārtā

- Grāmatu kopā ar atvēršanas rīku ielieciet atvēršanas mehānismā.

4. Grāmatas atvēršana



Uzmanību, pirkstu/roku saspiešanas bīstamība! Grāmatas atvēršanas laikā ar vienu roku turiet iesiešanas sviru, ar otru - iesējumu un nelaidiet klāt citas personas.

- Iesiešanas sviru vairākas reizes nospiediet pilnīgi uz leju. Sviru vediet atpakaļ tikai līdz pirmajai pretestībai.

5. Atvēršanas rīka izņemšana

- Grāmatu kopā ar atvēršanas rīku izņemiet no atvēršanas mehānisma.
- Izņemiet atvēršanas rīku no grāmatas.

6. Izņemt vai pievienot lapas

- Grāmata ir atvērta. Jūs varat izņemt vai pievienot lapas.
- Pēc tam Jūs varat iesiet grāmatu no jauna ar to pašu iesējumu (līdz 3 reizēm).

Gerbiamieji klientai,

dėkojame, kad nusprendėte įsigyti išrišimo įtaisą, kuris yra „Leitz“ dokumentų įrišimo aparato „impressBIND 140“ originali papildoma įranga.

Kad išsiaiškintumėte, kaip tinkamai jį naudoti, prašome atidžiai perskaityti naudojimo instrukciją. Niekam neperduokite išrišimo įtaiso be šios naudojimo instrukcijos.

Saugos nuorodos

Naudojimas pagal paskirtį



- Šis gaminytis buvo sukurtas su „Leitz“ dokumentų įrišimo aparatu „impressBIND 140“ surištiems dokumentams išrišti. Jį naudokite tik šiuo tikslu ir tik taip, kaip aprašyta naudojimo instrukcijoje.

Bendrosios saugos nuorodos

- Laikykitės „impressBIND 140“ naudojimo instrukcijoje pateiktų reikalavimų, o ypač – saugos nuorodų.
- Saugokite nuo vaikų – sužalojimo pavojus.
- Nenaudokite papildomų dalių, kurių neaprobavo gamintojas.
- Naudokite tik originalią „Leitz“ papildomą įrangą.

Surištų dokumentų išrišimas

1. Paruošimas

- „impressBIND 140“ įrišimo svertą  pakelkite aukštin.
- Norėdami pasiekti išrišimo mechanizmą, nuimkite „impressBIND 140“ kairėje pusėje esantį dangtį .

2. Išrišimo įtaiso įdėjimas į dokumentą

- Išrišimo įtaisą įdėkite apytikriai dokumento viduryje ir įstumkite kiek galima giliau link dokumento nugarėlės.

Išrišimo įtaiso juodas kraštas turi būti nukreiptas į įrišto dokumento nugarėlę.

3. Dokumento įdėjimas į aparatą

- Dokumentą kartu su išrišimo įtaisu įdėkite į išrišimo mechanizmą.

4. Dokumento išrišimas



Atsargiai – pirštų ir rankų suspaudimo pavojus! Išrišdami viena ranka laikykite svertą, o kita – viršelį, ir neleiskite šalia aparato būti pašaliniams asmenims.

- Svertą 4 kartus visiškai nuspauskite žemyn. Svertą lenkite atgal tik iki pirmo pasipriešinimo.

5. Išrišimo įtaiso išėmimas

- Dokumentą kartu su išrišimo įtaisu išimkite iš išrišimo mechanizmo.
- Iš dokumento išimkite išrišimo įtaisą.

6. Lapų išėmimas arba papildomų lapų įdėjimas

- Dokumentas išrištas. Dabar galite išimti lapus arba įdėti papildomų lapų.
- Tada dokumentą vėl galite surišti (iki 3 kartų) tuo pačiu viršeliu.

Szanowny kliencie!

Dziękujemy za zakup debindowalicy, która jest oryginalnym osprzętem bindownicy do okładek impressBIND 140 firmy Leitz.

W celu zapoznania się z właściwym sposobem użycia urządzenia, proszę dokładnie przeczytać niniejszą instrukcję obsługi. Proszę nie przekazywać debindowalicy innej osobie bez niniejszej instrukcji.

Wskazówki dot. bezpieczeństwa

Zgodne z przeznaczeniem zastosowanie

- Niniejszy produkt został skonstruowany w celu otwierania książek zbindowanych za pomocą bindownicy impressBIND 140 produkcji firmy Leitz. Proszę używać go wyłącznie w tym celu zgodnie z opisem podanym w niniejszej instrukcji obsługi.

Ogólne środki ostrożności

- Proszę przestrzegać wskazówek podanych w instrukcji obsługi bindownicy impressBIND 140, a szczególnie wymienionych w niej wskazówek dotyczących bezpieczeństwa.
- Dzieci muszą przebywać z dala od urządzenia – niebezpieczeństwo skaleczenia.
- Nie używać żadnych dodatkowych części, które nie są dopuszczone przez producenta.
- Stosować tylko oryginalne akcesoria firmy Leitz.

Jak otwierać zbindowane okładki?

1. Przygotowanie

- Unieść dźwignię bindującą **A** bindownicy impressBIND 140 do góry.
- Usunąć osłonę **C** z lewej strony bindownicy impressBIND 140 w celu dostania się do mechanizmu otwierania.

2. Umieścić debindowalicy w książce

- Umieścić debindowalicy H mniej więcej w połowie książki i przesunąć jak najdalej w kierunku grzbietu książki.

Czarna krawędź debindowalicy musi przy tym być skierowana w kierunku grzbietu książki.

3. Umieścić książkę w urządzeniu

- Umieścić książkę razem z debindowalicy w mechanizmie otwierania.

4. Rozbindować książkę



Uwaga! Niebezpieczeństwo przygniecenia palców/rąk! Podczas rozbindowywania trzymać dźwignię w jednej ręce, a oprawę w drugiej i upewnić się, czy w pobliżu urządzenia nie przebywają inne osoby.

- Kilukrotnie przycisnąć dźwignię bindującą do oporu w dół. Za każdym razem cofać dźwignię tylko do poczucia pierwszego oporu.

5. Wyjąć debindowalicy

- Wyjąć książkę razem z debindowalicy z mechanizmu otwierania.
- Wyjąć debindowalicy z książki.

6. Wyjąć lub dodać kartki

- Książka jest otwarta. Teraz można wyjąć lub dodać kartki.
- Następnie można ponownie zbindować książkę używając tej samej oprawy (do 3 razy).

Шановний клієнте!

Дякуємо Вам, що Ви вирішили придбати розбіндер – оригінальний комплектуючий прилад до палітурного пристрою impressBIND 140 фірми «Leitz».

Будьте ласкаві, уважно прочитайте інструкцію, щоб ознайомитись з належним використанням. Передайте цей розбіндер тільки разом з інструкцією.

Вказівки щодо безпеки

Використання за призначенням

- Цей продукт було розроблено з тим, щоб знову розплітати книжки, котрі було оправлено за допомогою палітурного пристрою impressBIND 140 фірми «Leitz». Використайте його тільки за призначенням та у відповідності з даною інструкцією.

Загальні запобіжні заходи

- Дотримуйтесь інструкції для impressBIND 140, зокрема приведених там вказівок щодо безпеки.
- Не допускайте дітей до приладу – це небезпечно.
- Не використовуйте додаткові деталі, неузгоджені з виробником.
- Використовуйте тільки оригінальні приладдя фірми «Leitz».

Знову розплести палітурку книжки

1. Підготовка

- Підніміть до гори палітурний важіль **A** impressBIND 140.
- Зніміть покриття **C** на лівому боці impressBIND 140 з тим, щоб дістатись механізму відкриття.

2. Покладання розбіндера у книгу

- Покладіть розбіндер приблизно у середину книги та штовхайте його якомога ближче до корінця.

При цьому, чорний кант розбіндера має бути у напрямку до корінця книги.

3. Покладання книги у прилад

- Покладіть книгу разом з розбіндером у механізм відкриття.

4. Розплітання книги



Обережно, можна пошкодити пальці/руки! При розплітанні тримайте важіль одною рукою, а палітурку іншою рукою, та не підпускайте інших осіб до приладу.

- Натисніть палітурний важіль декілька разів до кінця вниз. При цьому, відводіть важіль тільки до першого супротиву.

5. Виймати розбіндер

- Вийміть книгу разом з розбіндером з механізму відкриття.
- Вийміть розбіндер з книги.

6. Виймати або додавати аркуші

- Книга розкрита. Тепер можна виймати або додавати аркуші.
- Після того можна повторно оправляти книгу тою ж палітуркою (до трьох разів).

Уважаемый покупатель!

Благодарим Вас за то, что Вы остановили свой выбор на раскрепляющем устройстве, представляющем собой оригинальный аксессуар для переплетной машины impressBIND 140 марки Leitz.

Прочитайте, пожалуйста, внимательно данную инструкцию по эксплуатации, чтобы ознакомиться с правильным применением прибора. Не передавайте раскрепляющее устройство без данной инструкции по эксплуатации.

Предписания по технике безопасности

Применение согласно назначению

- Это изделие было разработано для того, чтобы расширять книги, созданные с помощью переплетной машины impressBIND 140. Используйте его исключительно в этих целях, согласно описанию данной инструкции по эксплуатации.

Общие меры предосторожности

- Соблюдайте требования руководства по эксплуатации impressBIND 140, в особенности изложенные в нем указания по технике безопасности.
- Не подпускайте детей близко к прибору, так как существует опасность травматизма.
- Не используйте никакие дополнительные детали, не имеющие допуска производителя.
- Применяйте только оригинальные детали и компоненты производства Leitz.

Расшивка переплетенных книг

1. Подготовка

- Откиньте вверх прижимной **(A)** рычаг машины impressBIND 140.
- Снимите крышку **(C)** на левой стороне прибора impressBIND 140, чтобы получить доступ к механизму для открывания.

2. Вложение раскрепляющего устройства в книгу

- Установите раскрепляющее устройство в середину книги и продвиньте его как можно глубже к книжному корешку.

При этом черный кант раскрепляющего устройства должен быть направлен в сторону корешка книги.

3. Вложение книги в прибор

- Вложите книгу вместе с раскрепляющим устройством в механизм для открывания.

4. Открывание книги



Осторожно, опасность зажима пальцев и рук! При осуществлении работ по раскреплению удерживайте рычаг одной рукой, а переплет – другой рукой, при этом не допускайте нахождения рядом с прибором посторонних лиц.

- Прижмите рычаг вниз до упора несколько раз. При этом отведите рычаг назад только до того момента, когда впервые почувствуется сопротивление.

5. Извлечение раскрепляющего устройства

- Извлеките книгу вместе с раскрепляющим устройством из механизма для открывания.
- Извлеките раскрепляющее устройство для открывания из книги.

6. Извлечение и добавление листов

- Книга расшита. Теперь Вы можете извлекать отдельные листы и добавлять их.
- Затем Вы можете снова переплести книгу в том же самом переплете (до трех раз).

Vážený zákazník/zákaznice,

děkujeme, že jste se rozhodl pro pomůcku na uvolňování vazby, která je originálním příslušenstvím k přístroji na vázání dokumentů impress-BIND 140 od firmy Leitz.

Pečlivě si přečtěte návod k použití, abyste se seznámil se správným používáním. Tuto pomůcku nedávejte další osobě bez tohoto návodu k použití.

Bezpečnostní pokyny

Použití k určenému účelu



- Tento výrobek byl vyvinut pro opětovné otevírání vazby dokumentů, které byly svázané vázacím strojem impressBIND 140 firmy Leitz. Pomůcku používejte výhradně k tomuto účelu a způsobem popsaným v tomto návodu k použití.

Obecná bezpečnostní opatření

- Dodržujte návod k použití stroje impressBIND 140, zejména zde uvedené bezpečnostní pokyny.
- Stroj mějte mimo dosah dětí – nebezpečí poranění.
- Nepoužívejte žádné dodatečné díly, které nejsou schváleny výrobcem.
- Používejte pouze originální příslušenství firmy Leitz.

Opětovné uvolnění svázaných dokumentů

1. Příprava

- Vázací páku  stroje impressBIND 140 zvedněte nahoru.
- Na levé straně přístroje impressBIND 140 sejměte kryt , čímž si zpřístupníte rozvírací mechanismus.

2. Vložení rozvazovače do svázaného dokumentu

- Rozvazovač vložte přibližně doprostřed dokumentu a zasuňte ho co možná nejvíce ke hřbetu.

Černá hrana rozvazovače musí přitom ukazovat ke hřbetu dokumentu.

3. Vložení svázaného dokumentu do přístroje

- Svázaný dokument s rozvazovačem vložte do rozvíracího mechanismu.

4. Rozvázání vazby



Pozor, nebezpečí skřípnutí prstů/rukou! Při vázání uchopte páku jednou rukou a desky druhou rukou. K přístroji by neměly mít přístup žádné jiné osoby.

- Páku vazače stlačte několikrát až dolů. Přitom jí při zpětném pohybu vedte jen do výše prvního odporu.

5. Vyjmutí rozvazovače

- Svázaný dokument s rozvazovačem vyjměte z rozvíracího mechanismu.
- Rozvazovač vyjměte z dokumentu.

6. Odstranění nebo přidání listů

- Vazba dokumentu je uvolněna. Nyní můžete odstranit nebo přidat listy.
- Potom můžete dokument opět svázat pomocí stejné vazby (až 3 krát).

Vážení zákazníci

Ďakujeme, že ste sa rozhodli pre rozväzovač, originálny diel príslušenstva ku stroju na viazanie kníh impressBIND 140 od spoločnosti Leitz.

Prosíme, prečítajte si dôkladne tento návod na používanie, aby ste sa oboznámili so správnym používaním. Rozväzovač neodovzdávajte ďalej bez tohto návodu na použitie.

Bezpečnostné pokyny

Použitie na stanovený účel

- Tento výrobok bol vyvinutý na opätovné otváranie dokumentov zviazaných pomocou stroja na viazanie dokumentov impressBIND 140 od spoločnosti Leitz. Používajte ho výlučne na tento účel a tak, ako je to opísané v tomto návode na použitie.

Všeobecné bezpečnostné opatrenia

- Dodržiavajte návod na použitie ku impressBIND 140, hlavne bezpečnostné pokyny, ktoré sú v ňom uvedené.
- Zabráňte prístupu detí k prístroju – riziko poranenia.
- Nepoužívajte žiadne prídavné diely, ktoré neboli schválené výrobcom.
- Používajte iba originálne príslušenstvo značky Leitz.

Opätovné otváranie zviazaných dokumentov

1. Príprava

- Viazaciu páku stroja impressBIND 140 vyklopte nahor. Ⓐ
- Aby ste sa dostali k mechanizmu otvárania, odoberte kryt © na ľavej strane prístroja impressBIND 140.

2. Do dokumentu založte rozväzovač

- Rozväzovač položte približne do stredu dokumentu a čo najviac posuňte smerom ku chrbtu dokumentu.

Čierna hrana rozväzovača musí pri tom ukazovať na chrbát dokumentu.

3. Vloženie knihy do prístroja

- Knihu vložte spolu s rozväzovačom do otváracieho mechanizmu.

4. Otvorenie knihy



Pozor, riziko pomliaždenia prstov/rúk! Pri rozväzovaní jednou rukou uchyťte páku a tvrdú väzbu druhou rukou a nedovoľte, aby sa iné osoby priblížili k stroju.

- Viazaciu páku stlačte viac krát úplne nadol. Páku pritom zasuňte späť až po prvý odpor.

5. Vybratie rozväzovača

- Knihu vyberte spolu s rozväzovačom z otváracieho mechanizmu.
- Rozväzovač vyberte z dokumentu.

6. Odobratie alebo pridanie listov

- Dokument je otvorený. Môžete odoberať alebo pridávať listy.
- Potom môžete dokument s tou istou knižnou väzbou opäť zviazať (až 3-krát).

Tisztelt Vásárlónk!

Köszönjük, hogy ezt a kötésoldót választotta, ami a Leitz impressBIND 140 könyvkötő gépének eredeti tartozéka.

Kérjük, alaposan olvassa át ezt a használati utasítást, hogy megismerkedhessen a gép megfelelő használatával. A kötésoldót a használati utasítás nélkül ne adja tovább másnak!

Biztonsági tájékoztató

Rendeltetésszerű használat

- Ez a termék a Leitz impressBIND 140 könyvkötő géppel kötött könyvek szétbontására szolgál. Kizárólag erre a célra és csak az ebben a használati utasításban leírtak szerint használja!

Általános óvintézkedések

- Kérjük, vegye figyelembe az impressBIND 140 használati utasításának a tartalmát, elsősorban az abban említett biztonsági tájékoztatót.
- Tartsa távol a gyermekeket a géptől – sérülésveszély!
- Ne használjon egyéb olyan alkatrészt, amelyet a gyártó nem hagyott jóvá.
- Csak eredeti Leitz alkatrészeket használjon.

A bekötött könyvek szétbontása

1. Előkészület

- Hajtsa fel az **A** impressBIND 140 kötőkarját.
- Vegye le az impressBIND 140 bal oldalán található **C** jelű fedelet, hogy hozzáférjen a nyitómechanizmushoz.

2. Helyezze be a kötésoldót a könyvbe

- A kötésoldót körülbelül a könyv közepébe helyezze be, majd amennyire csak lehetséges, tolja a könyv hátlapja irányába.

Ennek során a kötésoldó fekete peremének a könyv hátlapja felé kell mutatnia.

3. Helyezze be a könyvet a gépbe

- A kötésoldóval együtt helyezze be a könyvet a nyitómechanizmusba.

4. Nyissa szét a könyvet



Vigyázat, az ujj/keze könnyen beszorulhat! A bontás során egyik kezével a kart, másik kezével a mappát fogja, és mindenkit tartson távol a géptől.

- Többször, teljesen nyomja le a kötőkart úgy, hogy azt mindig csakis az első ellenállási pontig engedje vissza.

5. Vegye ki a kötésoldót

- A kötésoldóval együtt vegye ki a könyvet a nyitómechanizmusból.
- Vegye ki a könyvből a kötésoldót.

6. Lapok kiemelése vagy behelyezése

- A könyv nyitva van. Most kivehet belőle lapokat, vagy új lapokat helyezhet be.
- Végül a könyvet ugyanazon mappa borítólapjai között újra kötheti (legfeljebb háromszor).

VRG Bt.
Budapest XIII. Szegedi út 37-39.
Telefonszám: 2-398-824, 4-650-155

Nyitvatartás / Opening hours:
H-Cs 8–17 óra
P 8–16 óra

Stimate client

Vă mulțumim că ați achiziționat decopertatorul folosit pentru desfacerea cărților legate cu Leitz impressBIND 140.

Vă rugăm să citiți cu atenție Instrucțiunea de folosire, pentru a vă familiariza cu utilizarea corectă a aparatului. Nu folosiți decopertatorul fără a avea Instrucțiunea de folosire la îndemână.

Indicații de siguranță

Utilizarea corectă

- Acest produs a fost conceput pentru a desface cărțile legate cu echipamentul Leitz impressBIND 140. Folosiți-l numai în acest scop și așa cum este descris în Instrucțiunea de folosire de față.

Măsuri generale de prevedere

- Acordați atenție Instrucțiunii de folosire a impressBIND 140, în special indicațiilor de siguranță specificate.
- Țineți copiii la distanță de aparat – pericol de rănire.
- Nu folosiți piese adiționale care nu sunt aprobate de producător.
- Folosiți numai accesoriile originale Leitz.

Desfacerea cărților legate

1. Pregătirea

- Rabatați în sus levierul de legat **(A)** al echipamentului impress-BIND 140.
- Pentru a avea acces la mecanismul de deschidere, scoateți înveliștoarea de protecție **(C)** de pe partea stângă a echipamentului impressBIND 140.

2. Plasarea decopertatorului în carte

- Așezați decopertatorul pe mijlocul cărții și împingeți-l cât se poate spre interior.

Muchia neagră a decopertatorului trebuie să fie îndreptată spre cotorul cărții.

3. Plasarea cărții în aparat

- Așezați cartea împreună cu decopertatorul în mecanismul de deschidere.

4. Deschiderea cărții



Atenție, pericol de strivire pentru degete/mâini! Când decopertați, apucați levierul cu o mână și coperta cu mâna cealaltă, nelăsând alte persoane să se apropie de aparat.

- Apăsați levierul de legat de mai multe ori complet în jos. Când faceți acest lucru, rețineți levierul numai până la prima piedică.

5. Scoaterea decopertatorului

- Scoateți cartea împreună cu decopertatorul din mecanismul de deschidere.
- Scoateți decopertatorul din carte.

6. Scoaterea sau adăugarea unor foi

- Cartea este desfăcută. Acum puteți scoate sau adăuga foi.
- Apoi puteți lega din nou cartea cu aceeași copertă (de maxim 3 ori).

Αγαπητέ πελάτη

Ευχαριστούμε που επιλέξατε τη συσκευή ανοίγματος βιβλιοδεσίας, ένα αυθεντικό εξάρτημα για τη συσκευή βιβλιοδεσίας impressBIND 140 της Leitz. Παρακαλούμε διαβάστε τις παρούσες οδηγίες χρήσης με επιμέλεια προκειμένου να εξοικειωθείτε με τη σωστή χρήση. Σε περίπτωση παραχώρησης της συσκευής σε τρίτους, θα πρέπει να παραδώσετε επίσης και τις παρούσες οδηγίες χρήσης.

Υποδείξεις ασφαλείας

Ενδεικνυόμενη χρήση

- Το προϊόν αυτό αναπτύχθηκε για να ανοίγει πάλι βιβλία που δέθηκαν με τη συσκευή βιβλιοδεσίας impressBIND 140 της Leitz. Χρησιμοποιείτε τη συσκευή αποκλειστικά για το σκοπό που προορίζεται και όπως περιγράφεται στις παρούσες οδηγίες χρήσης.

Γενικά προφυλακτικά μέτρα

- Προσέξτε τις οδηγίες χρήσης της impressBIND 140, και ιδιαίτερα τις υποδείξεις ασφαλείας που αναφέρονται σε αυτές.
- Κρατήστε τη συσκευή μακριά από τα παιδιά - Κίνδυνος τραυματισμού.
- Μη χρησιμοποιείτε πρόσθετα εξαρτήματα για τα οποία δεν υπάρχει έγκριση από τον κατασκευαστή.
- Να χρησιμοποιείτε μόνο τα αυθεντικά εξαρτήματα της Leitz.

Άνοιγμα δεμένων βιβλίων

1. Προετοιμασία

- Σηκώστε επάνω το μοχλό βιβλιοδεσίας Ⓐ της impressBIND 140.
- Αφαιρέστε το κάλυμμα Ⓒ στην αριστερή πλευρά της impressBIND 140, για να έχετε πρόσβαση στο μηχανισμό ανοίγματος.

2. Τοποθέτηση της συσκευής ανοίγματος βιβλιοδεσίας μέσα στο βιβλίο

- Τοποθετήστε τη συσκευή ανοίγματος βιβλιοδεσίας περίπου στο μέσο του βιβλίου και ωθήστε τον όσο το δυνατό πιο κοντά στη ράχη του βιβλίου.

Η μαύρη πλευρά της συσκευής ανοίγματος βιβλιοδεσίας πρέπει να δείχνει προς τη ράχη του βιβλίου.

3. Τοποθέτηση του βιβλίου στη συσκευή

- Τοποθετήστε το βιβλίο μαζί με τη συσκευή ανοίγματος βιβλιοδεσίας στο μηχανισμό ανοίγματος.

4. Άνοιγμα του βιβλίου



Προσοχή, κίνδυνος σύνθλιψης για τα δάχτυλα/χέρια! Κατά το δέσιμο να κρατάτε το μοχλό με το ένα χέρι και το εξώφυλλο με το άλλο και να διατηρείτε τα άλλα άτομα μακριά από τη συσκευή.

- Ωθήστε επανειλημμένα το μοχλό βιβλιοδεσίας πλήρως προς τα κάτω. Βάλτε το μοχλό πίσω, όμως μόνο μέχρι την πρώτη αντίσταση.

5. Αφαίρεση της συσκευής ανοίγματος βιβλιοδεσίας.

- Αφαιρέστε το βιβλίο μαζί με τη συσκευή ανοίγματος βιβλιοδεσίας από το μηχανισμό ανοίγματος.
- Αφαιρέστε τη συσκευή ανοίγματος βιβλιοδεσίας από το βιβλίο.

6. Αφαίρεση ή πρόσθεση φύλλων

- Το βιβλίο είναι ανοιγμένο. Μπορείτε τώρα να αφαιρέσετε ή να προσθέσετε φύλλα.
- Στη συνέχεια μπορείτε να δέσετε το βιβλίο εκ νέου με το ίδιο εξώφυλλο (έως και 3 φορές).

Sayın Müşterimiz!

Leitz'in kitap ciltleme cihazı impressBIND 140'in orijinal aksamı olan cilt açıcıyı seçtiğiniz için teşekkür ederiz.

Cihazın doğru kullanımı hakkında bilgi ve tecrübe edinmek için bu kullanım kılavuzunu lütfen dikkatle okuyun. Cilt açıcıyı kullanım kılavuzu olmaksızın başkasına devretmeyin.

Güvenlik Uyarıları

Amacına uygun kullanım

- Bu ürün, Leitz'in kitap ciltleme cihazı impressBIND 140 ile ciltlenmiş kitapların ciltlerini yeniden açmak amacıyla geliştirilmiştir. Cihazı sadece bu amaçla ve kullanım kılavuzunda tarif edildiği şekilde kullanın.

Genel dikkat edilecek konular

- Başta güvenlik uyarıları olmak üzere impressBIND 140 kullanım kılavuzunda yer alan hususlara dikkat ediniz.
- Çocukları cihazdan uzak tutun – yaralanma tehlikesi.
- Üretici tarafından izin verilmemiş ek parçalar kullanmayın.
- Sadece Leitz orijinal yedek parça kullanın.

Ciltlenmiş Kitapların Ciltlerinin Yeniden Açılması

1. Hazırlık

- impressBIND 140'in ciltleme kolunu (A) yukarı kaldırınız.
- Açma mekanizmasına erişmek için impressBIND 140'in sol tarafındaki kapağı (C) çıkarın.

2. Cilt açıcıyı kitabın içine yerleştiriniz.

- Cilt açıcıyı ortalarına yerleştirin ve mümkün olduğu kadar kitabın sırt tarafına doğru itin.

Cilt açıcının siyah kenarı kitabın sırt tarafına bakmalıdır.

3. Kitabı cihazın içine yerleştiriniz

- Kitabı, cilt açıcı ile birlikte açma mekanizmasının içine yerleştiriniz.

4. Kitabı açınız



Dikkat, Parmaklar/eller için sıkışma tehlikesi söz konusudur!

Cilt açma işleminde bir elinizle kolu ve diğer elinizle cildi tutun ve başka kişilerin cihazdan uzak durmasını sağlayın.

- Ciltleme kolunu birkaç kez tam olarak aşağıya bastırın. Bu sırada kolu sadece ilk dirence kadar geri götürün.

5. Cilt açıcıyı çıkarınız

- Kitabı, cilt açıcı ile birlikte açma mekanizmasından dışarı çıkarın.
- Cilt açıcıyı kitabın içerisinden çıkartın.

6. Yaprak çıkarma ya da ekleme

- Kitabın cildi artık açılmış durumdadır. Artık kitaba istediğiniz gibi yaprak çıkartabilir ya da ekleyebilirsiniz.
- Ondan sonra kitabı aynı kapakları kullanarak yeniden ciltleyebilirsiniz (3 kereye kadar).

